

Stelaż biurka dwunożnego

Typ SN2A3

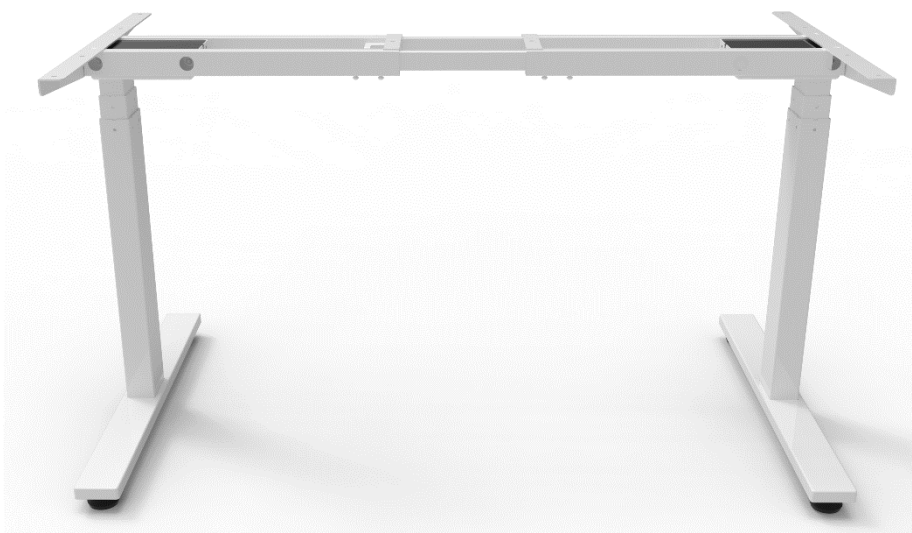

- 2 silniki elektryczne regulują wysokość w zakresie **600 do 1250 mm** (+ blat około 25mm)
- rozsuwana belka poprzeczna dla blatów o szerokości 1100 do 2000 mm
- zalecana głębokość blatu 700 do 900 mm
- stopki niwelacji poziomu
- **nośność przy równomiernym obciążeniu podpór 100kg**
- prędkość podnoszenia 38mm/s
- panel sterowania z pamięcią 4 pozycji wysokości
- blokada rodzicielska regulacji wysokości
- możliwość ograniczenia minimalnej i maksymalnej wysokości zakresu regulacji
- system miękkiego startu i zatrzymania napędu
- **estetyczne podkładki ślizgowe** na łączeniu profili bez widocznych śladów montażu - charakterystycznych otworów
- napięcie zasilania 230V, napięcie silników 24V
- maksymalny czas pracy 2 minuty po czym 15 minut przerwy
- montaż przez odbiorcę wg załączonej instrukcji w języku polskim
- przesyłka w paczce 104x26x21,5cm o wadze 30kg
- CE i TÜV Rheinland certyfikat
- gwarancja 2 lata sterowanie, 5 lat elementy mechaniczne
- wykończenie powierzchni: lakierowana proszkowo

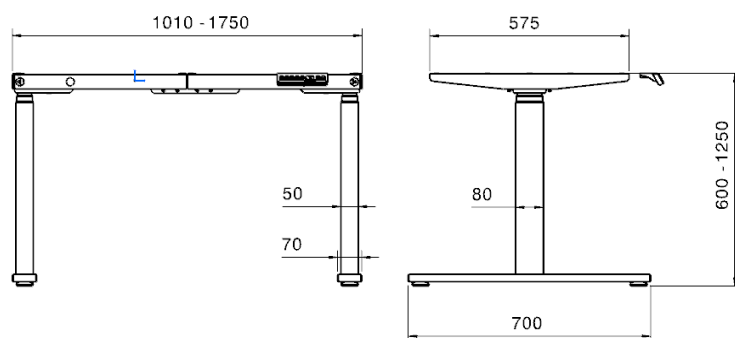

biały RAL 9016,
jasno szary RAL 7045 lub
czarny RAL 9005